

STIHL®

STIHL FS 38

Návod k použití



Obsah

Vysvětlivky k tomuto návodu k použití	2	Potvrzení výrobce o konformitě CE	35
Bezpečnostní pokyny a pracovní technika	2	Certifikát o jakosti	36
Přípustné kombinace řezného/žacího nástroje, ochranného krytu, rukojeti a závěsného zařízení	10		
Montáž kruhové trubkové rukojeti	11		
Montáž ochranných přípravek	11		
Montáž řezného/žacího nástroje	12		
Palivo	15		
Tankování pohonných hmot	17		
Startování / vypínání stroje	17		
Provozní pokyny	19		
Čištění vzduchového filtru	20		
Seřizování karburátoru	20		
Zapalovací svíčka	23		
Startovací zařízení	24		
Skladování stroje	24		
Doplňování žací struny	25		
Kontrola a údržba u odborného prodejce	28		
Pokyny pro údržbu a ošetřování	29		
Jak minimalizovat opotřebení a jak zabránit poškození	31		
Důležité konstrukční prvky	32		
Technická data	33		
Zvláštní příslušenství	34		
Pokyny pro opravu	34		
Likvidace stroje	35		
Záruční a pozáruční servis	35		

Vážená zákaznice, vážený zákazníku,
děkujeme Vám, že jste se rozhodli pro
jakostní výrobek firmy STIHL.

Tento produkt byl vyroben za použití
moderních výrobních technologií a
obsáhlých opatření pro zajištění jakosti.
Snažíme se udělat vše pro to, abyste s
tímto výrobkem byli spokojeni a mohli s
ním bez problémů pracovat.

Pokud budete mít dotazy týkající se
Vašeho stroje, obraťte se laskavě buď
na Vašeho obchodníka či přímo na naši
distribuční společnost.

Váš



Hans Peter Stihl



STIHL®

Tento návod k použití je chráněn autorským zákonem. Veškerá práva zůstávají vyhrazena, zejména právo reprodukce, překladu a zpracování elektronickými systémy.

Vysvětlivky k tomuto návodu k použití

Obrázkové symboly

Veškeré na stroji zobrazené symboly jsou vysvětleny v tomto návodu k použití.

V závislosti na stroji a jeho vybavení mohou být na stroji zobrazeny níže uvedené obrazové symboly.



Palivová nádržka;
palivová směs z benzínu
a motorového oleje

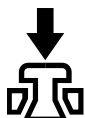

Aktivace dekompresního
ventilu



Ruční čerpadlo paliva

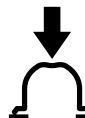

Aktivace ručního
čerpadla paliva



Tuba s mazacím tukem



Vedení nasávaného
vzduchu: letní provoz



Vedení nasávaného
vzduchu: zimní provoz



Vyhřívání rukojeti

Označení jednotlivých textových pasáží



VAROVÁNÍ

Varování jak před nebezpečím úrazu či poranění osob, tak i před závažnými věcnými škodami.



UPOZORNĚNÍ

Varování před poškozením stroje jako celku či jeho jednotlivých konstrukčních částí.

Další technický vývoj

STIHL se neustále zabývá dalším vývojem veškerých strojů a přístrojů; z tohoto důvodu si musíme vyhradit právo změň objemu dodávek ve tvaru, technice a vybavení.

Z údajů a vyobrazení uvedených v tomto návodu k použití nemohou být proto odvozovány žádné nároky.

Bezpečnostní pokyny a pracovní technika



Dodatková bezpečnostní opatření jsou při práci s tímto strojem nezbytná, protože se s ním pracuje rychleji než s ručním srpem a protože se pracuje s velmi vysokými otáčkami žacího nástroje.



Ještě před prvním uvedením stroje do provozu si bezpodmínečně přečtěte celý návod k použití a bezpečně ho uložte pro pozdější použití. Nedodržování pokynů v návodu k použití může být životu nebezpečné.



Dodržovat specifické bezpečnostní předpisy země, např. příslušných oborových sdružení, úřadů pro bezpečnost práce a pod.

Pokyn pro každého, kdo bude se strojem pracovat poprvé: Buď si nechte ukázat od prodáváče nebo jiné, práce se strojem znalé osoby, jak se s ním bezpečně zachází – nebo se zúčastněte odborného školení.

Nezletilí nesmějí se strojem pracovat – s výjimkou mladistvých nad 16 let, kteří se pod dohledem zaučují.

Děti, zvířata a diváky nepouštět do blízkosti stroje.

Pokud stroj již nebude dále používán, uložit ho tak, aby nikdo nebyl ohrožen. Stroj chránit před použitím nepovolanými osobami.

Uživatel nese vůči jiným osobám zodpovědnost za úrazy a za nebezpečí, ohrožující jejich zdraví či majetek.

Stroj předávat či zapůjčovat pouze těm osobám, které jsou s tímto modelem a jeho obsluhou obeznámeny – a vždy jim zároveň předat i návod k použití.

Práce s hluk produkujícími, motorem poháněnými stroji může být národními či lokálními předpisy časově omezena.

Kdo pracuje se strojem, musí být odpočatý, zdravý a v dobré kondici.

Osoby, které se ze zdravotních důvodů nesmějí namáhat, by se měly předem informovat u lékaře, zda s tímto strojem smějí pracovat.

Pouze pro nositele kardiostimulátoru ("budičku"): Zapalování tohoto stroje vytváří velmi nízké elektromagnetické pole. Vliv na jednotlivé typy kardiostimulátoru nemůže být zcela vyloučen. Pro vyloučení zdravotních rizik doporučuje STIHL konzultovat na toto téma ošetřujícího lékaře a výrobce kardiostimulátoru.

Po požití alkoholu, reakteschopnost snižujících léků nebo drog se nesmí se strojem pracovat.

Stroj používat – v závislosti na přiřazených žacích nástrojích – pouze k vyžínání trávy a ke kosení divokého porostu nebo podobných rostlin.

Použití stroje k jiným účelům není dovoleno a může vést k úrazům a poškození stroje. Na výrobku neprovádět žádné změny – i to by mohlo vést k úrazům nebo k poškození stroje.

Používat pouze takové žací nástroje či příslušenství, které jsou firmou STIHL pro tento stroj povoleny či technicky adekvátní díly. V případě dotazů k tomuto tématu se informujte u odborného prodejce. Používat pouze vysokojakostní nástroje či příslušenství. V opačném případě může hrozit nebezpečí úrazu či poškození stroje.

STIHL doporučuje používat originální nástroje a příslušenství značky STIHL. Jsou svými vlastnostmi optimálně přizpůsobeny jak výrobku samotnému, tak i požadavkům uživatele.

Na stroji neprovádět žádné změny – mohlo by to vést k ohrožení bezpečnosti. STIHL vylučuje jakoukoli zodpovědnost a ručení za osobní a věcné škody, způsobené použitím nedovolených adaptérů.

K čištění stroje nikdy nepoužívat vysokotlaké čističe. Prudký proud vody by mohl poškodit jednotlivé díly stroje.

Ochranný kryt stroje nemůže ochránit uživatele před všemi předměty (kameny, sklem, dráty atd.), které mohou být žacím nástrojem odmrštěny. Tyto předměty se mohou libovolně někde odrazit a uživatele zasáhnout.

Oblečení a výstroj

Noste předpisům odpovídající oblečení a výstroj.



Oblečení musí být účelné a nesmí překážet v pohybu. Těsně přiléhající oděv – pracovní overal, v žádném případě pracovní plášť.



Nikdy nenosit oděvy, které by se mohly zachytit ve dřevě, chrastit nebo v pohyblivých se částech stroje. Ani žádnou šálu, kravatu a žádné šperky a ozdoby. Dlouhé vlasy nenosit rozpuštěné, svázat je a zajistit je (šátkem, čepicí, přilbou atd.).



Noste pevnou obuv s hrubou, neklouzavou podrážkou.



Noste ochranu obličeje a bezpodmínečně ochranné brýle – hrozí nebezpečí do výšky vymrštěných či stranou odmrštěných předmětů.

Ochrana obličeje není dostatečnou ochranou očí.

Noste "osobní" ochranu sluchu – např. ochranné kapsle do uší.



Noste pevné rukavice.

STIHL nabízí kompletní bezpečnostní program osobního ochranného vybavení.

Při přepravě stroje

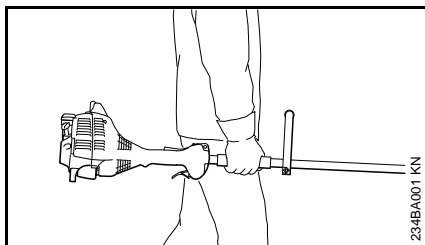

Vždy zásadně vypnout motor.

Stroj nosit vyvážený za tyč resp. za kruhovou trubkovou rukojeť.

Při přepravě ve vozidlech: Stroj zajistit proti převržení, poškození jakož i vytečení paliva.

Tankování paliva



Benzín je extrémně snadno vznětlivý – zachovat odstup k otevřenému ohni – palivo nerozlít – nekouřit.

Před tankováním motor vypnout.

Nikdy netankovat, dokud je motor stále ještě horký – palivo by mohlo přetéct – **hrozí nebezpečí požáru!**

Uzávěr nádržky opatrně otvírat tak, aby se mohl stávající přetlak pomalu odbourat a aby nedošlo k žádnému vystříknutí paliva.

Palivo tankovat jen na dobře provětrávaných místech. Pokud došlo k rozlítí paliva, stroj okamžitě očistit – palivo se nesmí dostat na váš oděv – jinak se okamžitě převlečte.

Stroje mohou být sériově vybaveny různými uzávěry nádržek.



Po natankování uzávěr palivové nádržky se závitem co možná nejpevněji utáhnout.



Uzávěr nádržky se sklopným křídlem (bajonetový uzávěr) správně vsadit, až na doraz jím otočit a křídlo sklopit.

Tím se sníží riziko povolení uzávěru nádržky vlivem vibrací motoru a následkem toho vystříknutí paliva.

Dbát na netěsnosti – jestliže palivo vytéká, motor nestartovat – **hrozí životu nebezpečné popáleniny!**

Před nastartováním

Provést kontrolu provozní bezpečnosti stroje – dbát přitom na příslušné kapitoly v návodu k použití:

- Kombinace žacího nástroje, ochranného krytu, rukojeti a závěsného zařízení musí být přípustná a všechny díly musejí být správně namontované. Nikdy nepoužívat žádné kovové řezné/žací nástroje – **hrozí nebezpečí úrazu!**
- Kombinovaný ovladač / zastavovací spínač jsou lehkou přestavitelné do polohy **STOP** resp. **0**.

- Je dán lehký chod pojistky plynové páčky (pokud je jí model stroje vybaven) a plynové páčky – plynová páčka se musí samovolně vrátit do polohy volnoběhu.
 - Zkontrolovat pevné usazení nástrčky zapalovacího vedení – v případě uvolněného nasazení nástrčky může dojít k úletu jisker, které mohou zapálit vytékající směs paliva a vzduchu – **hrozí nebezpečí požáru!**
 - Žací nástroj: zkontrolovat korektní montáž, pevné usazení a bezvadný stav.
 - Zkontrolovat ochranná zařízení (např. ochranný kryt pro žací nástroj), nejsou-li poškozená či opotřebená. Poškozené díly vyměnit. Stroj nikdy neprovozovat s poškozeným ochranným krytem.
 - Na ovládacích a bezpečnostních zařízeních neprovádět žádné změny.
 - Rukojeti musejí být čisté a suché – beze stop oleje či nečistot. Je to důležité pro bezpečné vedení stroje.
 - Závěsné zařízení a rukojeť (rukojeti) nastavit dle velikosti pracovníka.
- Stroj smí být provozován pouze v provozně bezpečném stavu – **hrozí nebezpečí úrazu!**

Pro nouzový případ při použití závěsného zařízení: Je třeba předem nacvičit rychlé odložení stroje. Při nácvičku však nikdy stroj neodhazovat na zem, zabrání se tím jeho poškození.

Startování motoru

Motor startovat nejméně 3 metry od místa natankování stroje – nikdy nespustit v uzavřených prostorách.

Startovat pouze na rovném podkladě, dbát na pevný a bezpečný postoj, stroj pevně a bezpečně držet – žací nástroj se nikdy nesmí dotýkat žádných předmětů, ani země, protože by se mohl při startování rozběhnout.

Stroj obsluhuje pouze jedna osoba – v pracovním okruhu 15 m netrpět žádnou další osobou – ani ve fázi startování – odmrštěnými předměty **hrozí nebezpečí úrazu!**



Vyhnut se kontaktu s žacím nástrojem – **hrozí nebezpečí úrazu!**

Motor nikdy nespustit "z ruky" – startovat pouze tak, jak je popsáno v návodu k použití.



Po puštění plynové páčky běží žací nástroj ještě krátce dále – **doběhový efekt!**

Zkontrolovat volnoběh motoru: žací nástroj se ve volnoběhu – při puštění plynové páčky – nesmí točit.

Snadno vznětlivé materiály (např. dřevěné piliny, stromová kůra, suchá tráva, palivo) se nesmějí dostat do blízkosti horkého proudu výfukových plynů, ani horkého povrchu tlumiče výfuku – **hrozí nebezpečí požáru!**

Jak stroj držet a vést

Stroj držet vždy pevně oběma rukama za rukojeti.

Dbát vždy na pevný a bezpečný postoj.

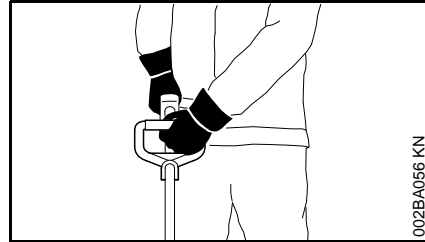

Levá ruka je na kruhové trubkové rukojeti, pravá ruka na ovládací rukojeti na tyči – toto platí i pro leváky.

Při práci

V případě hrozícího nebezpečí resp. v nouzovém případě motor okamžitě vypnout – kombinovaný ovladač / zastavovací spínač přesunout na **STOP** resp. **0**.

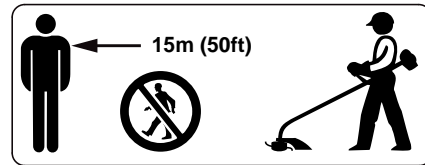

V okruhu 15 m se nesmí zdržovat žádná další osoba – **hrozí nebezpečí úrazu** odmrštěnými předměty! Tento odstup zachovávat i k věcem (vozidlům, oknům) – **hrozí hmotné škody!**

Dbát na správné seřízení volnoběh, aby se žací nástroj po puštění plynové páčky již netočil dále.

Pravidelně kontrolovat resp. korigovat seřízení volnoběhu. Pokud se žací nástroj přesto ve volnoběhu otáčí, nechat provést opravu u odborného prodejce.

Pozor při náledí, v moku, na sněhu, na svazích nebo na nerovném terénu atd. – **hrozí nebezpečí uklouznutí!**

Dbát na překážky: pařezy, kořeny – **hrozí nebezpečí zakopnutí!**

Dbát vždy na pevný a bezpečný postoj.

Při práci stát zásadně jen na zemi, nikdy nestát na nestabilních stanovištích, nikdy nestát při práci na žebříku nebo na zvedací pracovní plošině.

Při práci s ochranou sluchu je třeba zvýšená pozornost a opatrnost – schopnost vnímání zvuků, ohlašujících nebezpečí (křik, zvukové signály a pod.) je omezena.

Práci včas přerušovat přestávkami, aby se zabránilo stavu únavy a vyčerpání – **hrozí nebezpečí úrazu!**

Pracovat klidně a s rozvahou – pouze za dobrých světelných podmínek a při dobré viditelnosti. Prozíravost při práci vyloučit jakékoli ohrožení jiných osob.



Stroj produkuje jedovaté spaliny, jakmile se motor rozběhne. Tyto spaliny mohou být neviditelné, nemusejí být cítit a mohou obsahovat nespálené uhlovodíky a benzol. Nikdy se strojem nespustit v uzavřených či špatně větraných prostorách – ani se stroji s katalyzátory.

Při práci v příkopech, v prohlubních nebo v prostorově omezených poměrech dbát neustále na dostatečnou cirkulaci vzduchu. **Hrozí životu nebezpečná otrava!**

V případě nevolnosti, bolení hlavy, poruchách zraku (např. při zmenšujícím se zorném poli), poruchách sluchu, závratích, snižující se schopnosti koncentrace práci okamžitě zastavit – tyto symptomy mohou být mimo jiné způsobeny příliš vysokou koncentrací spalin – **hrozí nebezpečí úrazu!**

Stroj provozovat s co nejmenším množstvím spalin a tiše – nikdy nenechat motor bezdůvodně běžet, plyn přidávat jen při práci.

Nekouřit při práci se strojem, ani v jeho přímé blízkosti – **hrozí nebezpečí požáru!** Z palivového systému mohou unikat vznětlivé benzínové výpary.

Při práci vznikající prach, výpary a kouř mohou být zdraví škodlivé. Při silném vzniku prachu a kouře nosit ochrannou dýchací masku.

Pokud byl stroj vystaven námaze neodpovídající jeho určení (např. působení hrubého násilí při úderu či pádu), je bezpodmínečně nutné před dalším provozem důkladně zkontrolovat stav provozní bezpečnosti – viz také "Před nastartováním".

Zkontrolovat zejména těsnost palivového systému a funkčnost bezpečnostních zařízení. Stroje, jejichž funkční bezpečnost již není zaručena, nesmějí být v žádném případě dále používány. V nejasných případech se obraťte na odborného prodejce.

Nikdy nepracovat s nastavením na startovací plyn – otáčky motoru nejsou v této poloze plynové páčky regulovatelné.



Nikdy nepracovat bez pro stroj a žací nástroj vhodného ochranného krytu – **hrozí nebezpečí úrazu** odmrštěvanými předměty!



Zkontrolovat pracovní prostředí: pevné předměty – kameny, kovové díly a pod. by mohly být odmrštěny – **hrozí nebezpečí úrazu!** – a mohly by způsobit poškození žacího nástroje a okolních věcí (např. parkujících automobilů, okenního skla) – hrozí hmotné škody.

Na nepřehledných, hustě porostlých terénech pracovat obzvláště opatrně.

Při vyžínání ve vysokém houští, pod keři a živými ploty: pracovní výška s žacím nástrojem musí být nejméně 15 cm – neohrožovat zvířata.

Před odchodem od stroje: motor vypnout.

V pravidelných, krátkých časových intervalech provádět kontrolu žacího nástroje – při znatelných změnách provést kontrolu okamžitě:

- Vypnout motor, stroj pevně držet, žací nástroj přitlačit k zemi za účelem jeho zabrzdění.
- Zkontrolovat stav a pevné upnutí, dbát na praskliny.
- Poškozené žací nástroje okamžitě vyměnit, a to i při nepatrných, vlasových prasklinkách.

Upínací zařízení pro žací nástroje v pravidelných časových intervalech čistit od trávy či houští – odstranit ucpání v prostoru žacího nástroje nebo ochranného krytu.

K výměně žacího nástroje vypnout motor – **hrozí nebezpečí úrazu!**

Poškozené nebo naprasklé žací nástroje již dále nepoužívat a nikdy je neopravovat – např. svařováním nebo narovnáváním – následkem by byla změna tvaru (nevyváženost).

Částičky či úlomky se mohou uvolnit a velkou rychlostí zasáhnout pracovníka či třetí osoby – **hrozí nebezpečí nejtěžších úrazů!**

Při použití žacích hlav

Používat zásadně jen ochranný kryt s předpisově namontovaným nožem, je tím zaručeno dodržení přípustné délky žací struny.

K doseřízení žací struny u ručně nastavitelných žacích hlav je bezpodmínečně nutné vypnout motor – **hrozí nebezpečí úrazu!**

Nesprávný provoz s příliš dlouhými žacími strunami redukuje pracovní otáčky motoru. Toto vede následkem trvalého prokluzování spojky k přehřívání a k poškození důležitých funkčních dílů (např. spojky, plastových částí tělesa stroje) – **hrozí nebezpečí úrazu** – např. otáčením žacího nástroje za volnoběhu!

Vibrace

Při déletrvajícím použití stroje mohou vibrace způsobit poruchy prokrvení rukou (chorobně bílé prsty).

Pro délku použití stroje však nelze stanovit všeobecně platný časový limit, neboť závisí na vícero ovlivňujících faktorech.

Délka použití se prodlužuje:

- použitím ochrany rukou (teplé rukavice),
- když je provoz přerušován přestávkami.

Délka použití se zkracuje:

- když má pracovník speciální osobní sklony ke špatnému prokrvení (symptom: často studené prsty, svědění v prstech),
- když vládnu nízké venkovní teploty,
- když uživatel svírá stroj přílišnou silou (pevné sevření zabraňuje dobrému prokrvení).

Při pravidelném, dlouhodobém používání stroje a při opakovaném výskytu příslušných symptomů (např. svědění v prstech) se doporučuje lékařská prohlídka.

Pokyny pro údržbu a opravy

Pravidelně provádět úkony pro údržbu stroje. Provádět pouze takové údržbářské a opravářské úkony, které jsou popsány v návodu k použití. Veškeré ostatní práce nechat provést u odborného prodejce.

STIHL doporučuje nechat provádět údržbářské a opravářské úkony pouze u autorizovaného, odborného prodejce výrobků STIHL. Autorizovaným odborným prodejcům výrobků STIHL jsou pravidelně nabízena odborná školení a k jejich dispozici jsou dodávány technické informace.

Používat pouze vysokojakostní náhradní díly. Jinak hrozí eventuální nebezpečí úrazů nebo poškození stroje. V případě dotazů k tomuto tématu se informujte u odborného prodejce.

STIHL doporučuje používat originální náhradní součástky STIHL. Jsou svými vlastnostmi optimálně přizpůsobeny jak výrobku samotnému, tak i požadavkům uživatele.

K provedení oprav, údržbářských úkonů a čištění vždy zásadně **vypnout motor – hrozí nebezpečí úrazu!** – Vyjímka: jemné doseřízení karburátoru a volnoběžných otáček.

Motor se staženou nástrčkou zapalovacího vedení nebo při vyšroubované zapalovací svíče nahazovat startovacím zařízením pouze tehdy, když je kombinovaný ovladač / zastavovací spínač nastaven na polohu **STOP** resp. **0 – hrozí nebezpečí požáru** jiskrami vystřelujícími mimo válec.

Údržbářské úkony nikdy neprovádět v blízkosti otevřeného ohně, ani stroj v blízkosti ohně neskladovat – **hrozí nebezpečí požáru** vznícením paliva!

Pravidelně kontrolovat těsnost uzávěru palivové nádržky.

Používat zásadně jen nezávadnou, firmou STIHL dovolenou zapalovací svíčku – viz "Technická data".

Zkontrolovat kabel zapalování (nepoškozená izolace, pevné připojení).

Zkontrolovat nezávadný stav tlumiče výfuku.

Nikdy nepracovat s vadným nebo s demontovaným tlumičem výfuku – **hrozí nebezpečí požáru!** – **Hrozí poškození sluchu!**

Nikdy se nedotýkat horkého tlumiče výfuku – **hrozí nebezpečí popálení!**

Žací nástroje a ochranné přípravky

Z bezpečnostních důvodů smějí být na stroj montovány jenom kombinace žacího nástroje, ochranného krytu, rukojeti a závěsného zařízení, které jsou povoleny ve specifickém návodu k použití pro daný stroj.

Na vyžinačích se zahnutou tyčí a kruhovou trubkovou rukojetí smějí být používány **pouze žací hlavy**.

Symbyly na ochranných přípravcích

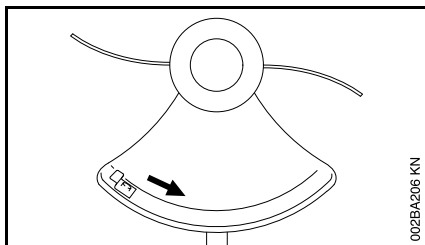

Šipka označuje směr otáčení žacích nástrojů.

Žací hlava s vyžínací strunou

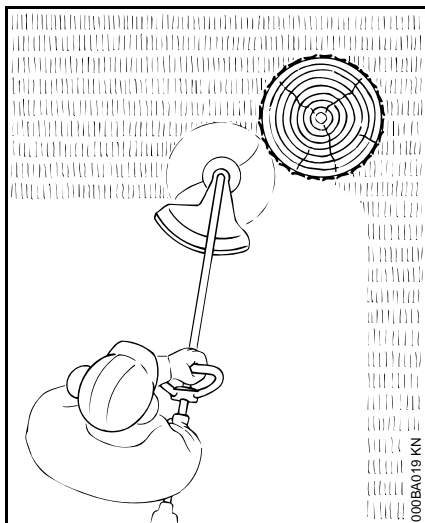

Pro "měkké" vyžínání – k dokonalému vyžínání i velmi nerovných a členitých okrajů okolo stromů a kůlů plotů – díky tomu dochází k pouze nepatrnému poškození stromové kůry.

! VAROVÁNÍ

Žací strunu nikdy nenahrazovat ocelovým drátem – hrozí nebezpečí úrazu!

STIHL FixCut

Dbát na značky opotřebení!

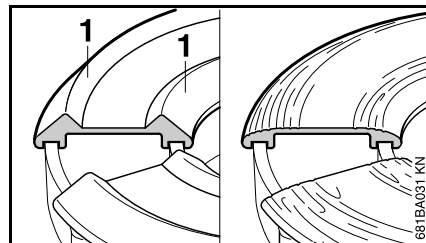

- Pokud se límečky (1) na spodní straně obrousily nebo jsou opotřebovány – tak jak je to znázorněno na pravém obrázku – žací hlavu již dále nepoužívat, nýbrž ji vyměnit za novou! **Hrozí nebezpečí úrazu** do stran rozmetanými úlomky tohoto nástroje!

Žací hlava s nylonovými noži – STIHL PolyCut 6-3

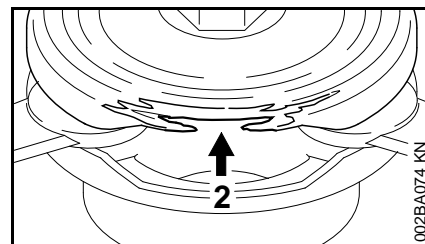
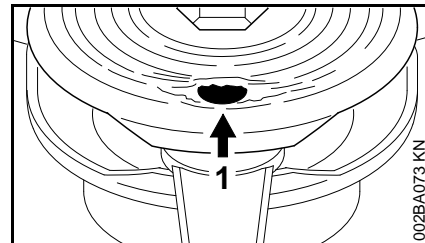

K vyžínání volných lučních okrajů (bez kůlů, plotů, stromů a podobných překážek).

Bezpodmínečně dbát pokynů pro údržbu žací hlavy PolyCut!

Dbát na značky opotřebení!

Do spodní části žací hlavy PolyCut jsou zapracovány značky opotřebení.

Pokud je jeden z kulatých otvorů (1; šipka) viditelný nebo dovnitř vyčnívající zvýšený okraj (2; šipka) opotřebovaný, nesmí se žací hlava PolyCut již dále používat – je třeba ji nahradit novou žací hlavou!



 **VAROVÁNÍ**

Při nedbání na stav značek opotřebení hrozí nebezpečí zlomení žacího nástroje, jehož do stran odmršťované části by pak mohly způsobit různá zranění.

Ke snížení nebezpečí úrazu v důsledku zlomených nožů je nutné zabránit kontaktu žací hlavy s kameny, kovovými tělesy či podobnými předměty!

Pravidelně kontrolovat, nejsou-li nože žací hlavy PolyCut prasklé či natržené. V případě natržení jednoho z nožů je bezpodmínečně třeba provést kompletní výměnu **všech** nožů žací hlavy PolyCut!

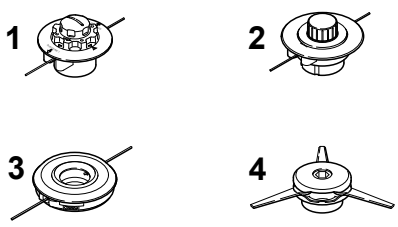
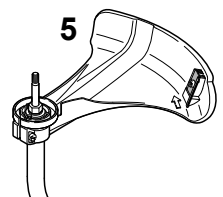
Přípustné kombinace řezného/žacího nástroje, ochranného krytu, rukojeti a závěsného zařízení

Žací nástroj	Ochranný kryt	Rukojeť	Závěsné zařízení
			

234BA014 KN

Přípustné kombinace

V závislosti na žacím nástroji zvolit v tabulce správnou kombinaci!

! VAROVÁNÍ

Z bezpečnostních důvodů smějí být kombinovány pouze žací nástroje a provedení ochranného krytu, rukojeti a závěsného zařízení, které jsou v tabulce uvedené na jedné řádce. Jiné kombinace jsou zakázány – **hrozí nebezpečí úrazu!**

Žací nástroje

Žací hlavy

- 1 STIHL AutoCut C 5 2
- 2 STIHL AutoCut 5-2
- 3 STIHL FixCut 5-2
- 4 STIHL PolyCut 6-3

Ochranný kryt

- 5 Ochranný kryt s nožem **pouze** pro žací hlavy (viz "Montáž ochranných přípravků").

Rukojeť

- 6 Kruhová trubková rukojeť

Závěsné zařízení

- 7 Jednoramenní závěsné zařízení může být použito

Montáž kruhové trubkové rukojeti

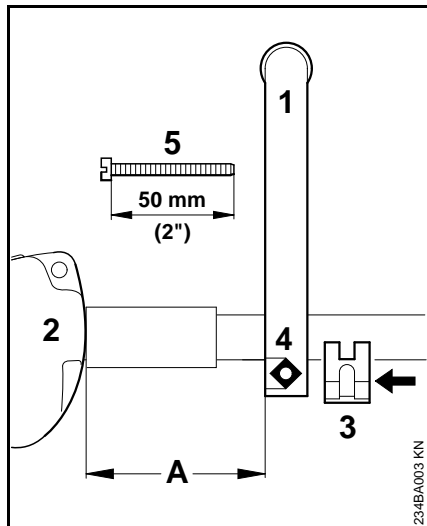

- Kruhovou trubkovou rukojeť (1) nasadit na tyč ve vzdálenosti (A) cca. 15 cm (6") před ovládací rukojeť (2).
- Svěrací kus (3) přiložit na tyč a vsunout ho do kruhové trubkové rukojeti.
- Čtyřhrannou matici (4) vložit do kruhové trubkové rukojeti.
- Upínací šroub (5) prostrčit z protilehlé strany a pevně ho utáhnout.

Nastavení kruhové trubkové rukojeti do nejvýhodnější polohy

- Šroub (5) povolít.
- Kruhovou trubkovou rukojeť dle požadavků posunout po tyči.
- Šroub (5) pevně utáhnout.

Montáž ochranných přípravků

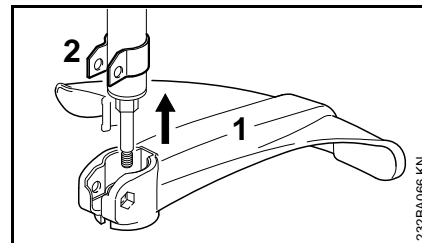

- Ochranný kryt (1) nasunout až na doraz na držák (2).

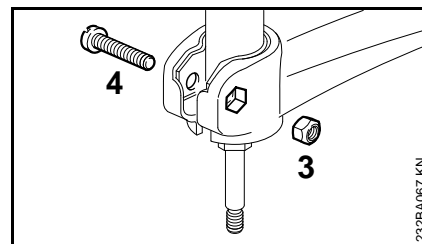

- Matici (3) vsunout do vnitřního šestihranu na ochranném krytu – otvory spolu musejí lícovat.
- Šroub (4) zašroubovat a pevně utáhnout.

Montáž řezného/žacího nástroje

Příprava vyžinače

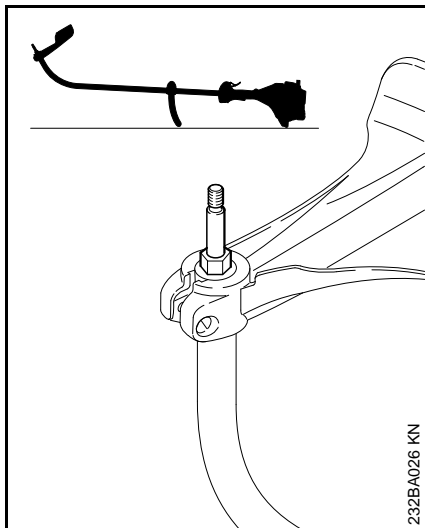

- Vyžinač položit na zem tak, aby kruhová trubková rukojeť a kryt motoru směřovaly dolů a hřídel směřoval nahoru.

Přítlačný talíř

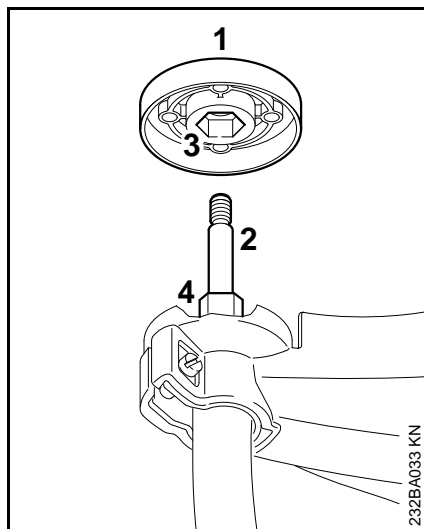

Přítlačný talíř (1) je součástí dodávky žacích hlav PolyCut 6-3 a FixCut 5-2. Je ho zapotřebí pouze při použití těchto dvou žacích hlav.

Žací hlava STIHL AutoCut 5-2, žací hlava STIHL AutoCut C 5-2

- Přítlačný talíř (1), pokud se na stroji nachází, stáhnout z hřídele (2).

Žací hlava STIHL PolyCut 6-3, žací hlava STIHL FixCut 5-2

- Přítlačný talíř (1) nasunout na hřídel (2), přitom nasunout vnitřní šestihran (3) na šestihran (4).

Montáž žací hlavy

Informační letáček pro žací hlavu dobře uložit pro pozdější použití!

STIHL AutoCut 5-2

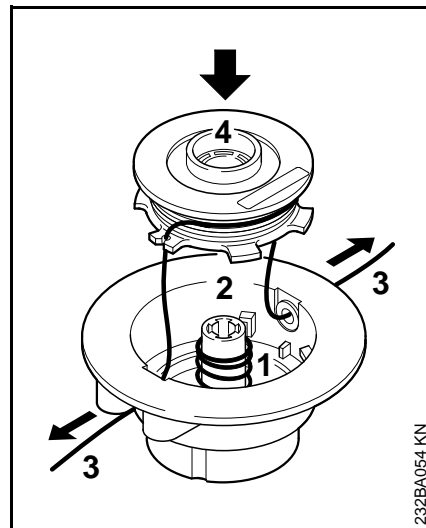

- Pružinu (1) vsunout do vrchního dílu (2).
- Žací strunu (3) navinout na cívku (4).
- Žací stuny prostrčit objímkami a cívku vsadit do pouzdra cívky.

Jednotlivé pracovní kroky jsou popsány v informačním letáčku přiloženému k žací hlavě!

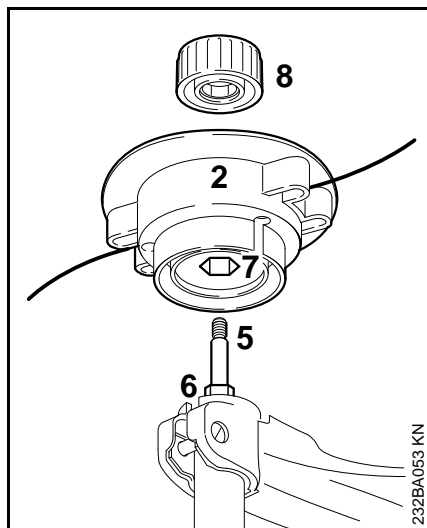

- Vrchní díl (2) nasunout na hřídel (5), přitom nasunout vnitřní šestihran (7) na šestihran (6).
- Krytku (8) nasadit na vrchní díl – našroubovat ji až na doraz na hřídel ve směru chodu hodinových ručiček a pak ji pevně utáhnout.

STIHL AutoCut C 5-2

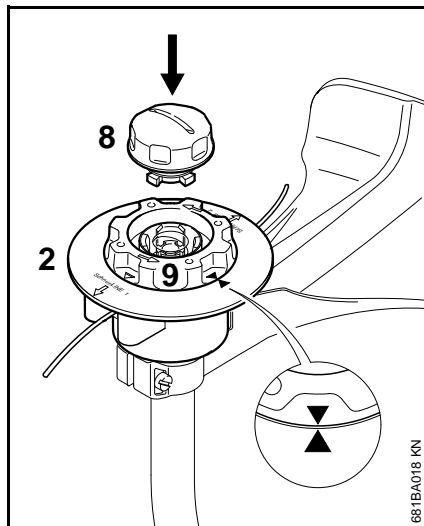

- Vrchní díl (2) nasunout na hřídel stejně jako u žací hlavy AutoCut 5-2.
- Cívkou (9) otáčet jen tak dalece ve směru chodu hodinových ručiček, až obě dvě šipky směřují k sobě – cívku tím zajistit.
- Krytku (8) vsunout do cívky, až na doraz ji zamáčknout a zároveň ji otáčet ve směru chodu hodinových ručiček.
- Krytku až na doraz našroubovat a rukou ji pak pevně utáhnout.

STIHL PolyCut 6-3

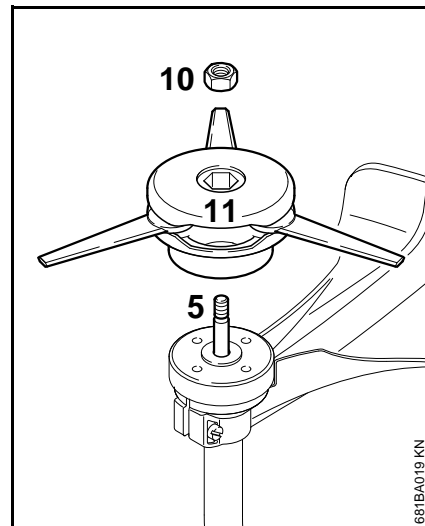

- Přítlačný talíř nasunout na hřídel.
- Matici (10) vsadit do žací hlavy.
- Žací hlavu (11) našroubovat ve směru chodu hodinových ručiček až na doraz na hřídel (5).
- Hřídel zablokovat – viz "Zablokování hřídele".
- Žací hlavu pevně utáhnout.

**UPOZORNĚNÍ**

Zástrčný trn opět vytáhnout.

Zablokování hřídele

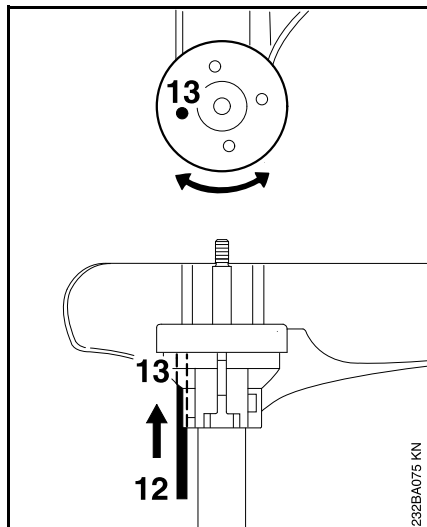

- K zablokování hřídele vsunout nářadí (12) do otvorů (13) v ochranném krytu a v přítlačném talíři, za tím účelem jím mírně pootáčet sem a tam, až je hřídel zablokován.

STIHL FixCut 5-2

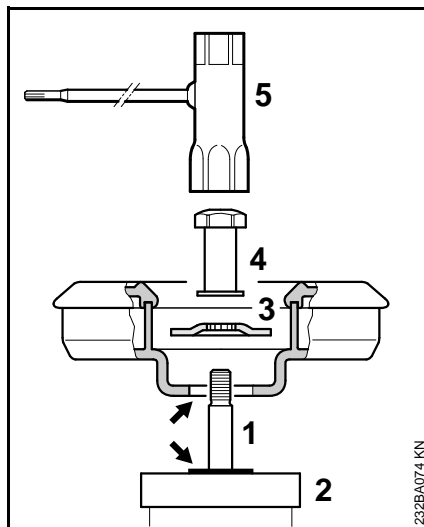

- Přítlačný talíř (2) nasunout na hřídel.
- Žací hlavu položit na přítlačný talíř (2).

! VAROVÁNÍ

Nákrůžek (šipka) musí zapadnout do otvoru žací hlavy.

- Přítlačný kotouč (3) nastrčit tak daleko na hřídel (1), až přilehne ke dnu.
- Hřídel zablokovat – viz "Zablokování hřídele".
- Matici (4) našroubovat kombiklíčem (5) (zvláštní příslušenství) na hřídel a pevně ji utáhnout.

UPOZORNĚNÍ

Zástrčný trn opět vytáhnout.

Demontáž žací hlavy

STIHL AutoCut

- Pouzdro cívky pevně držet.
- Krytkou otáčet v protisměru chodu hodinových ručiček.

STIHL PolyCut

- Hřídel zablokovat – viz "Zablokování hřídele".
- Žací hlavou otáčet v protisměru chodu hodinových ručiček.

STIHL FixCut

- Hřídel zablokovat – viz "Zablokování hřídele".
- Kombiklíčem (zvláštní příslušenství) povolit matici v protisměru chodu hodinových ručiček a vytočit ji z hřídele.

! VAROVÁNÍ

Matici, která se následkem častého povolování po závitě příliš lehce pohybuje, je nutno vyměnit.

Doseřizování žací struny

STIHL AutoCut

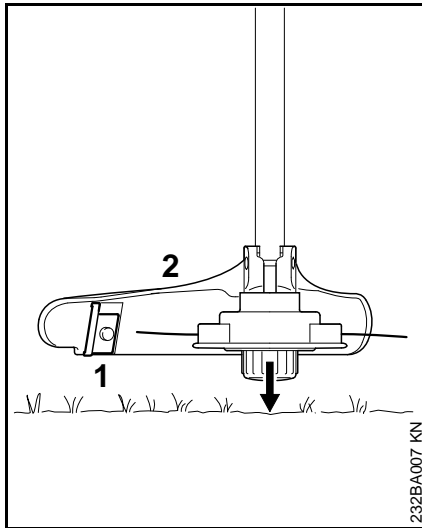

- Za chodu stroje držet běžící žací hlavu paralelně k zatravněné ploše – krátce ji přitisknout k zemi – struna se tím cca. 3 cm doseřídí.
- Nožem (1) na ochranném krytu (2) se příliš dlouhé žací struny zkracují na optimální délku – z toho důvodu se vyhněte několikanásobnému přitisknutí žací hlavy za sebou k zemi!

Struna se doseřídí pouze v případě, že **obě** žací struny jsou ještě minimálně **2,5 cm** dlouhé!

Pokud je žací struna kratší než 2,5 cm:

! VAROVÁNÍ

K ručnímu doseřizení žací struny je bezpodmínečně nutné vypnout motor – **jinak hrozí nebezpečí úrazu!**

- Stroj převrátit.
- Krytku na pouzdře cívky zamáčknout až na doraz.
- Konce strun vytáhnout ze strunové cívky.

Pokud již v cívce není žádná struna, žací strunu obnovit – viz "Obnovení žací struny".

Všechny ostatní žací hlavy

Postupovat dle popisu v informačním letáčku, přiloženému k žací hlavě.

! VAROVÁNÍ

K ručnímu doseřizení žací struny je bezpodmínečně nutné vypnout motor – **jinak hrozí nebezpečí úrazu!**

Výměna žací struny / vyžínacích nožů

STIHL AutoCut

Viz "Obnovení žací struny".

STIHL PolyCut, FixCut

Postupovat dle popisu v informačním letáčku, přiloženému k žací hlavě.

Palivo

Motor stroje musí být poháněn směsí sestávající z benzínu a motorového oleje.

! VAROVÁNÍ

Vyvarovat se přímého kontaktu pokožky s benzínem, jakož i vdechování benzinových výparů.

STIHL MotoMix

STIHL doporučuje používat STIHL MotoMix. Toto již hotově namíchané palivo neobsahuje benzol a olovo se vyznačuje vysokým číslem OKT a zajišťuje vždy správný směšovací poměr.

STIHL MotoMix je přizpůsoben pro motory STIHL a zajišťuje jejich dlouhou životnost.

MotoMix není k dispozici na všech trzích.

Příprava palivové směsi



UPOZORNĚNÍ

Nevhodné provozní látky či předpisům neodpovídající směšovací poměr mohou způsobit závažné poškození hnacího ústrojí. Méně jakostní benzin nebo motorový olej mohou způsobit poškození motoru, těsnících kroužků, vedení a palivové nádržky.

Benzín

Používat pouze značkový benzín, který má nejméně 90 OKT – bezolovnatý benzín Natural (91, 95, 98 OKT).

Stroje s katalyzátorem spalín musejí být provozovány s bezolovnatým benzinem.



UPOZORNĚNÍ

Po několikanásobném naplnění palivové nádržky benzinem obsahujícím olovo může dojít ke značnému snížení účinnosti katalyzátoru.

Benzín s obsahem alkoholu vyšším než 10% může u motorů s ručně přestavitelnými karburátory způsobit poruchy v jejich chodu a z tohoto důvodu nemá být pro provoz těchto motorů používán.

Motory s M-Tronic dodávají za použití benzínu s obsahem alkoholu až do 25% (E25) plný výkon.

Motorový olej

Používat pouze jakostní olej pro dvoudobé motory – **nejlépe olej pro dvoudobé motory značky STIHL. Je přizpůsoben pro motory STIHL a zaručuje jejich dlouhou životnost.**

Není-li olej STIHL pro dvoudobé motory k dispozici, použít pouze olej pro dvoudobé motory chlazené vzduchem – nikdy nepoužívat olej pro motory chlazené vodou ani olej pro motory s odděleným olejovým okruhem (např. konvenční čtyřdobé motory).

U strojů s katalyzátorem spalín je pro tvorbu palivové směsi dovoleno používat pouze olej **STIHL pro dvoudobé motory 1:50.**

Směšovací poměr

U oleje STIHL pro dvoudobé motory 1:50; 1:50 = 1 díl oleje + 50 dílů benzínu.

Příklady

Množství benzínu	Olej STIHL pro 2dobé motory 1:50	
Litry	Litry	(ml)
1	0,02	(20)
5	0,10	(100)
10	0,20	(200)
15	0,30	(300)
20	0,40	(400)
25	0,50	(500)

- Do kanystru, který je povolen pro přechovávání pohonných hmot, nalít nejdříve motorový olej, potom benzín a směs důkladně promíchat.

Skladování palivové směsi

Palivovou směs skladovat na suchém, chladném a bezpečném místě, chráněném před světlem a slunečním zářením, pouze v kanystrech povolených pro přechovávání paliva.

Palivová směs stárne – dopředu smíchat pouze množství potřebné na několik týdnů. Palivovou směs neskladovat nikdy déle než 3 měsíce. Světlo, sluneční záření, nízké či vysoké teploty mohou způsobit zkrácení doby použitelnosti palivové směsi.

- Kanystr s palivovou směsí před naplněním palivové nádržky silně protřást.



VAROVÁNÍ

V kanystru se může vytvořit tlak – opatrně otvírat.

- Palivovou nádržku a kanystr čas od času důkladně vyčistit.

Zbytek paliva a k čištění použitou kapalinu předpisově a vůči životnímu prostředí šetrně zlikvidovat!

Tankování pohonných hmot

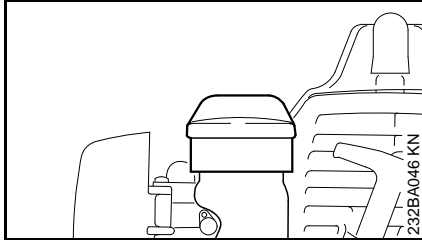

- Uzávěr nádržky a okolí před naplněním pečlivě očistit, aby se do nádržky nedostala žádná nečistota.
- Stroj uvést do takové polohy, aby uzávěr nádržky směřoval nahoru.
- Uzávěr nádržky otevřít.

Při plnění palivo nerolít a nádržku neplnit až po okraj. STIHL doporučuje použití plnicího systému STIHL (zvláštní příslušenství).

! VAROVÁNÍ

Po natankování uzávěr nádržky rukou co nejpevněji uzavřít.

Startování / vypínání stroje

Ovládací prvky

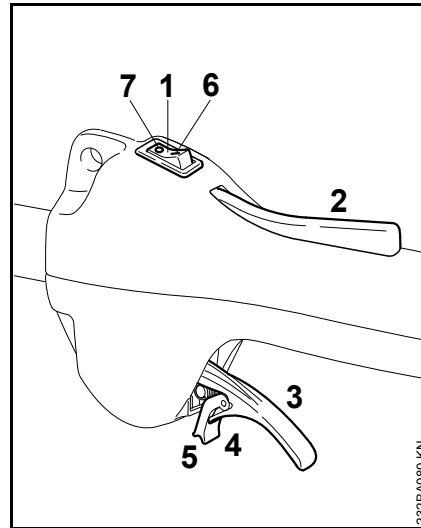

- 1 zastavovací spínač
- 2 pojistka plynové páčky
- 3 plynová páčka
- 4 pruživý jazýček plynové páčky
- 5 zarážka

Polohy zastavovacího spínače

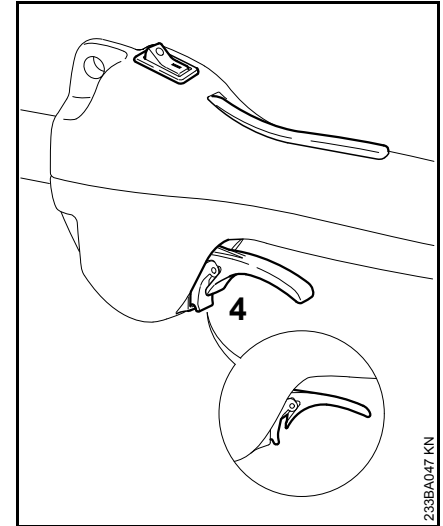

- 6 I – provoz
- 7 0 – stop

Startování

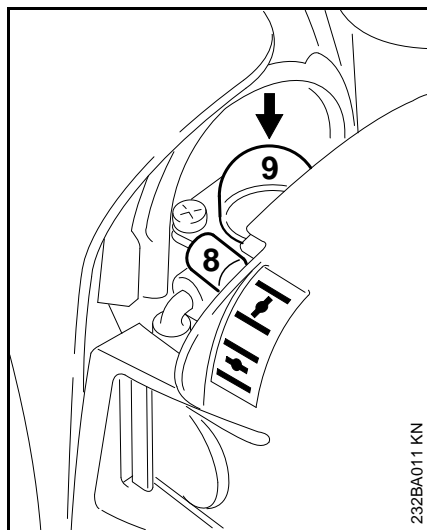

- Zastavovací spínač uvést do polohy I.
- Pojistku plynové páčky stisknout a ve stisknuté poloze držet.
- Plynovou páčku zcela zamáčknout tak, až se zarážka dá zaaretovat na jazýčku (4) na tělese (**šipka**).
- Potom postupně uvolnit plynovou páčku, jazýček a pojistku plynové páčky = **poloha startovacího plynu**.



- Ovladač (8) sytiče nastavit na  při studeném motoru
-  při teplém motoru – i když motor již běžel, je však stále ještě studený
- Tlačítko (9) palivového čerpadla nejméně 5 krát stisknout – i když je průhledné tlačítko zcela naplněno palivem.

Startování

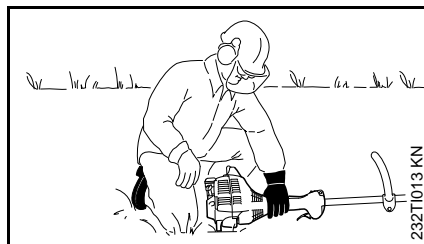
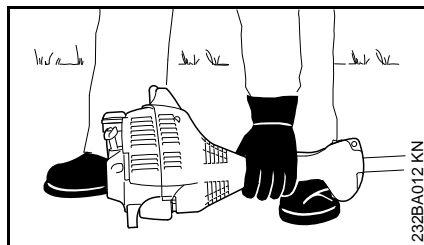

- Stroj uložit bezpečně na zem: země se dotýká pouze podpěrka na motoru a ochranný kryt žacího nástroje. Žací nástroj se nesmí dotýkat ani země, ani žádných jiných předmětů.
- Zaujmout bezpečný postoj.
- Stroj přitlačovat levou rukou **pevně** k zemi – palec je přitom pod tělesem ventilátoru.

UPOZORNĚNÍ

Nikdy nestoupat nohou na tyč, ani na ni neklekat!

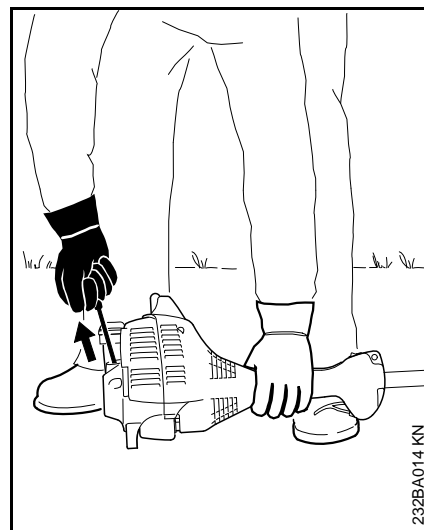

- Pravou rukou uchopit startovací rukojeť.
- Startovací rukojeť pomalu vytahovat až na první znatelný doraz a potom rychle a silně vytáhnout.

UPOZORNĚNÍ

Lanko nikdy nevytahovat úplně až na konec – **hrozí nebezpečí přetržení!**

- Startovací rukojeť nepustit rychle zpátky, nýbrž ji pomalu popouštět nazpět tak, aby se startovací lanko správně navinulo.
- Startovat dále.

Po prvním zážehu

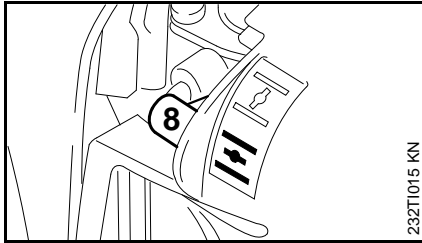

- Nejpozději po pátem nahození nastavit ovladač sytiče (8) na I
- Startovat dále.

Jakmile motor běží

- Plynovou páčku tak dalece zamáčknout, až se jazýček deblokuje – motor přejde do volnoběhu.

! VAROVÁNÍ

Při správně seřízeném karburátoru se žací nástroj nesmí ve volnoběžných otáčkách motoru otáčet!

Stroj je připraven k práci.

Vypnutí motoru

- Zastavovací spínač uvést do polohy 0.

Pokud motor nenaskočí

Ovladač sytiče

Pokud po prvním zážehu motoru nebyl ovladač sytiče včas přepnut do polohy I , pak se motor přehltí.

- Ovladač sytiče nastavit na I .
- Zastavovací spínač uvést do polohy I, pojistku plynové páčky a plynovou páčku uvést do polohy startovacího plynu.
- Motor nastartovat – za tím účelem startovací lanko silně vytáhnout – je možné, že bude zapotřebí vytažení lanka 10 až 20-krát opakovat.

Pokud motor přesto nenaskočí

- Zastavovací spínač nastavit do polohy stop 0.
- Vyšroubovat zapalovací svíčku – viz "Zapalovací svíčka".
- Zapalovací svíčku vysušit.
- Několikrát za sebou potáhnout startovací zařízení – tím se provětrá spalovací prostor.
- Zapalovací svíčku opět zašroubovat – viz "Zapalovací svíčka".
- Zastavovací spínač uvést do polohy I.
- Ovladač sytiče nastavit na I – i u studeného motoru.
- Motor opět nastartovat.

Při úplném spotřebování paliva a opětném naplnění nádržky

- Tlačítko čerpadla paliva po natankování alespoň 5 krát stisknout – i když je průhledné tlačítko naplněné palivem.
- Páčku ovladače sytiče nastavit patřičně dle teploty motoru.
- Motor opět nastartovat.

Provozní pokyny

Při prvním uvedení do provozu

Nový stroj neprovozovat v pásmu vysokých otáček bez zatížení až do spotřeby třetí náplně nádržky, aby během doby záběhu nedošlo k žádnému přidavnému zatížení. Během doby záběhu se musejí všechny pohyblivé části vzájemně sehrát – v hnacím ústrojí existuje v této fázi zvýšený třecí odpor. Motor dosáhne svého maximálního výkonu teprve až po spotřebování 5 až 15 náplní nádržky.

Při práci

Po delším provozu při plném zatížení nechat motor před zastavením ještě krátkou dobu běžet ve volnoběhu, až se proudem chladicího vzduchu odvede většina tepla, tím se zabrání extrémnímu zatížení součástí uspořádaných na hnacím ústrojí (zapalování, karburátoru) přílišnou akumulací tepla.

Po skončení práce

Při krátkodobém přerušení provozu: Motor nechat vychladnout. Stroj s naplněnou palivovou nádržkou skladovat až do příštího použití na suchém místě, nikdy ne v blízkosti zdrojů způsobujících vznícení paliva. Při delším přerušení provozu – viz "Skladování stroje".

Čištění vzduchového filtru

Při znatelném poklesu výkonu motoru

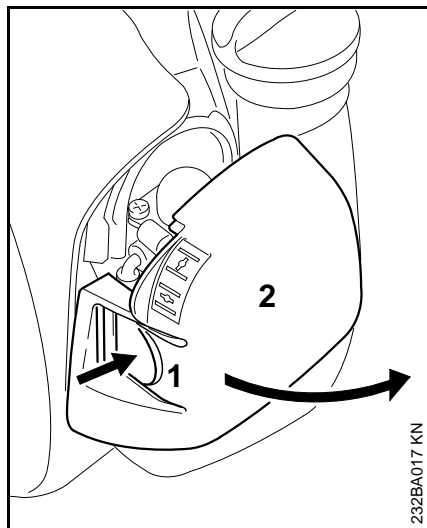

- Ovladač sytiče nastavit na \bar{I} .
- Přichytku (1) zamáčknout a víko filtru (2) odklopit.
- Okolí filtru zbavit hrubých nečistot.

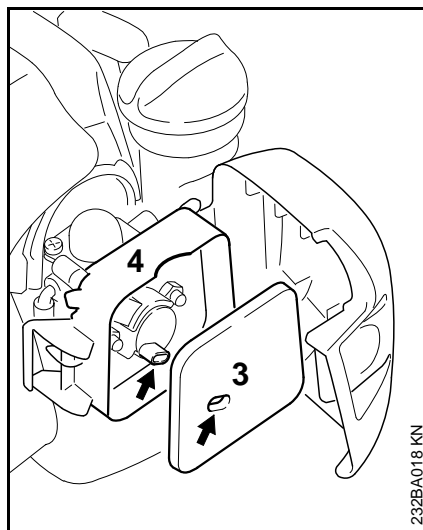

- Plstěný filtr (3) vyjmout ze skříně filtru (4) a vyměnit ho – provizorně ho lze vyklepat či vyfoukat – nikdy ho neprat.
- Poškozené díly vyměnit.
- Plstěný filtr (3) vsadit do skříně filtru (4).
- Víko filtru uzavřít a zaaretovat.

Seřizování karburátoru

Základní informace

Karburátor se z továrny dodává se standardním seřízením.

Toto seřízení karburátoru je provedeno tak, že je do motoru za všech provozních podmínek přiváděna optimální směs paliva a vzduchu.

Příprava stroje

- Vypnout motor
- Namontovat žací nástroj.
- Zkontrolovat vzduchový filtr – v případě potřeby ho vyčistit či vyměnit.
- Zkontrolovat ochrannou mřížku proti jiskření v tlumiči výfuku (stroj jí není ve všech zemích vybaven) – v případě potřeby ji vyčistit či vyměnit.

FS 38 – Rozdílná standardní seřízení

V továrně se do strojů vestavují různé karburátory. Pro každý z těchto karburátorů je třeba provést rozdílné standardní seřízení:

Standardní seřízení A

- Hlavní seřizovací šroub (H) = 3/4
- Seřizovací šroub volnoběhu (L) = 1 1/2

Standardní seřízení B

- Hlavní seřizovací šroub (H) = 3/4
- Seřizovací šroub volnoběhu (L) = 3/4

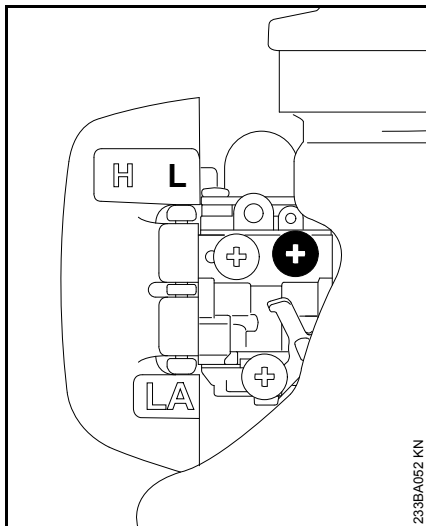

- Zjistit standardní seřízení, k tomu s citem zašroubovat seřizovací šroub volnoběhu (L) ve směru chodu hodinových ručiček až na doraz resp. až k pevnému usazení – poté jím otáčet v protisměru chodu hodinových ručiček.

Je pásmo přestavení větší než 1 otáčka?

- Dále pokračovat podle "**Standardní seřízení A**"

Je pásmo přestavení menší než 1 otáčka?

- Dále pokračovat podle "**Standardní seřízení B**"

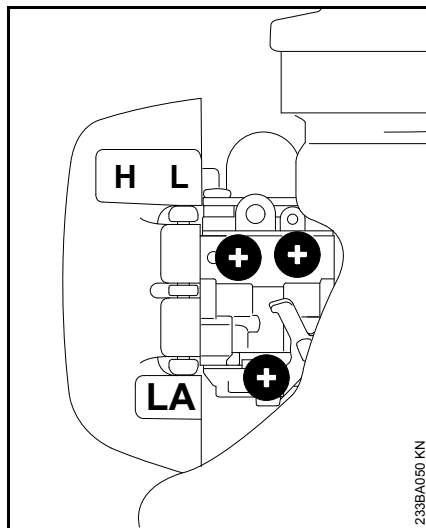
Standardní seřízení A

- Hlavním seřizovacím šroubem (H) otočit v protisměru chodu hodinových ručiček až na doraz – max. 3/4 otáčky.
- Seřizovacím šroubem volnoběhu (L) s citem otočit ve směru chodu hodinových ručiček až k pevnému usazení – poté jím otočit 1 1/2 otáčky v protisměru chodu hodinových ručiček.

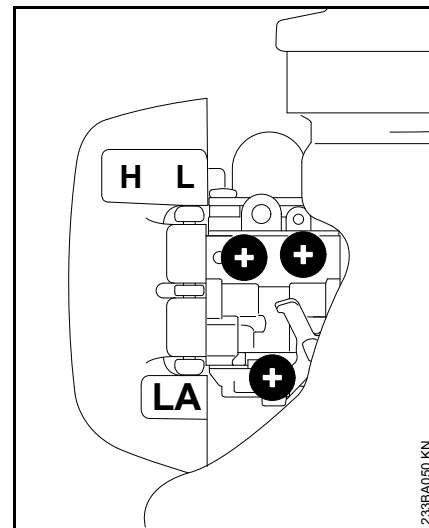
Standardní seřízení B

- Hlavním seřizovacím šroubem (H) otočit v protisměru chodu hodinových ručiček až na doraz – max. 3/4 otáčky.
- Seřizovacím šroubem volnoběhu (L) otočit ve směru chodu hodinových ručiček až na doraz – poté jím otočit 3/4 otáčky v protisměru chodu hodinových ručiček.

Standardní seřízení FS 38 2-MIX

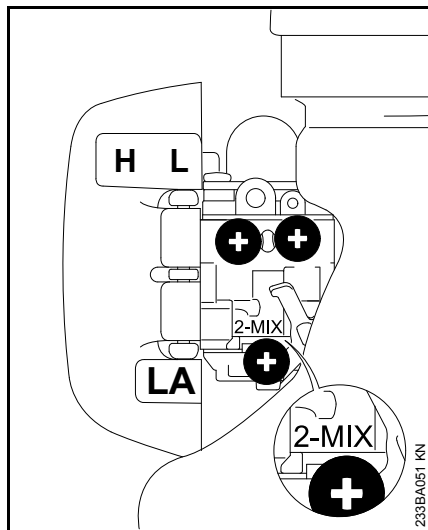

- Hlavním seřizovacím šroubem (H) otočit v protisměru chodu hodinových ručiček až na doraz – max. 3/4 otáčky.
- Seřizovacím šroubem volnoběhu (L) s citem otočit ve směru chodu hodinových ručiček až k pevnému usazení – poté jím otočit 3/4 otáčky v protisměru chodu hodinových ručiček.

Seřízení volnoběhu, všechny konstrukční řady

- Provést standardní seřízení.
- Motor nastartovat a nechat ho za chodu zahřát.

Motor se ve volnoběhu zastavuje

- Dorazovým šroubem volnoběhu (LA) pootáčet pomalu ve směru chodu hodinových ručiček tak, až je chod motoru pravidelný – žací nástroj se nesmí pohybovat.

Žací nástroj se ve volnoběhu točí

- Dorazovým šroubem volnoběhu (LA) otáčet v protisměru chodu hodinových ručiček tak, až se žací nástroj zastaví – potom jím cca. 1/2 otáčky až 1 otáčku otočit ve stejném směru dál.

! VAROVÁNÍ

Pokud žací nástroj nezůstane po provedeném seřízení ve volnoběhu stát, je třeba nechat stroj opravit u odborného prodejce.

Motor běží ve volnoběhu nepravidelně; špatná akcelerace (přes změnu seřízení LA)

Seřízení volnoběhu je příliš chudé.

FS 38

- Seřizovacím šroubem volnoběhu (L) otáčet s citem v protisměru chodu hodinových ručiček (cca. 1/4 otáčky) tak, až motor běží pravidelně a dobře akceleruje.

FS 38 2-MIX

- Šroubem volnoběžných otáček (L) pootáčet s citem v protisměru chodu hodinových ručiček tak, až motor běží pravidelně a dobře akceleruje – max. až na doraz.

Otáčky jsou ve volnoběhu nerovnoměrné

Seřízení volnoběhu je příliš bohaté.

FS 38

- Seřizovacím šroubem volnoběhu (L) otáčet s citem ve směru chodu hodinových ručiček (cca. 1/4 otáčky) tak, až motor běží pravidelně a ještě dobře akceleruje.

FS 38 2-MIX

- Šroubem volnoběžných otáček (L) pootáčet s citem ve směru chodu hodinových ručiček tak, až motor běží rovnoměrně a ještě dobře akceleruje – max. až na doraz.

Po každé korektuře na seřizovacím šroubu volnoběhu (L) je většinou nutná i korektura na dorazovém šroubu volnoběhu (LA).

Korektura seřízení karburátoru při práci v horách

Pokud není výkon motoru při práci uspokojivý, je eventuálně nutné provést nepatrnou korekturu:

- Provést standardní seřízení.
- Motor nechat za chodu zahřát.
- Hlavním seřizovacím šroubem (H) mírně pootáčet ve směru chodu hodinových ručiček (chudší směs) – max. až na doraz.



UPOZORNĚNÍ

Po návratu z horských podmínek vrátit seřízení karburátoru opět na standardní seřízení.

Při seřízení na příliš chudou směs hrozí nebezpečí poškození hnacího ústrojí nedostatečným mazáním a přehřátím.

Zapalovací svíčka

- Při neuspokojivém výkonu motoru, špatném startování nebo poruchách při volnoběhu je třeba zkontrolovat nejdříve zapalovací svíčku.
- Po cca. 100 provozních hodinách zapalovací svíčku vyměnit – při silně opálených elektrodách již dříve – používat pouze firmou STIHL povolené, odrušené zapalovací svíčky – viz "Technická data".

Demontáž zapalovací svíčky

- Zastavovací spínač uvést do polohy 0.

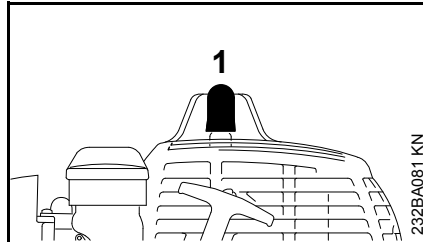

- Nástrčku zapalovací svíčky (1) stáhnout.
- Zapalovací svíčku vyšroubovat.

Kontrola zapalovací svíčky

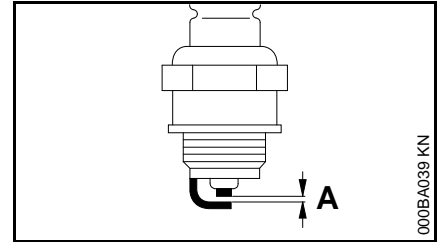

- Znečištěnou zapalovací svíčku vyčistit.
- Zkontrolovat vzdálenost elektrod (A) a v případě potřeby ji doseřídít, rozměr vzdálenosti – viz "Technická data".
- Odstranit příčiny znečištění zapalovací svíčky.

Možné příčiny znečištění:

- příliš mnoho motorového oleje v palivu
- znečištěný vzduchový filtr
- nepříznivé provozní podmínky

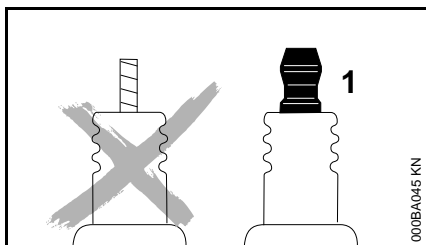

! VAROVÁNÍ

U zapalovací svíčky se separátní přípojovací maticí (1) bezpodmínečně našroubovat přípojovací matici na závit a **pevně** ji utáhnout – **hrozí nebezpečí požáru** vystřelujícími jiskrami.

Montáž zapalovací svíčky

- Zapalovací svíčku zašroubovat a nástrčku zapalovací svíčky pevně nastrčit.

Startovací zařízení

Ke zvýšení životnosti startovacího lanka je třeba dbát na následující pokyny:

- Lanko vytahovat pouze předepsaným směrem.
- Lanko se nikdy nesmí odírat o hranu vodítka lanka.
- Lanko nikdy nevytahovat dále než je zde popsáno.
- Startovací rukojeť nepustit rychle zpátky, ale pomalu ji popouštět v opačném směru vytahování – viz "Startování / vypínání motoru".

Poškozené startovací lanko by mělo být včas vyměněno u odborného prodejce. STIHL doporučuje nechat provádět údržbářské a opravářské úkony pouze u autorizovaného, odborného prodejce výrobků STIHL.

Skladování stroje

Při provozních přestávkách delších než cca. 3 měsíce

- Palivovou nádržku na dobře větraném místě vyprázdnit a vyčistit.
- Palivo předpisově a s ohledem na životní prostředí zlikvidovat.
- Karburátor vyjet do prázdna – jinak by mohlo dojít ke slepení membrán v karburátoru!
- Žací nástroj sejmout, vyčistit a zkontrolovat.
- Stroj důkladně vyčistit, obzvláště žebra válce a vzduchový filtr!
- Stroj pak uskladnit na suchém a bezpečném místě – chránit ho před použitím nepovolanými osobami (např. dětmi).

Doplňování žací struny

STIHL AutoCut C 5-2

Před doplněním žací struny (dále jen "struna") bezpodmínečně zkontrolovat stav opotřebení žací hlavy.

! VAROVÁNÍ

Pokud jsou viditelné silné stopy opotřebení, musí být kompletně vyměněna celá žací hlava.

Příprava stroje

- Vypnout motor.
- Stroj položit na zem žací hlavou směřující nahoru.

Rozložení žací hlavy a odstranění zbytků struny

Při běžném provozu dochází k téměř kompletnímu spotřebování žací struny v zásobníku žací hlavy.

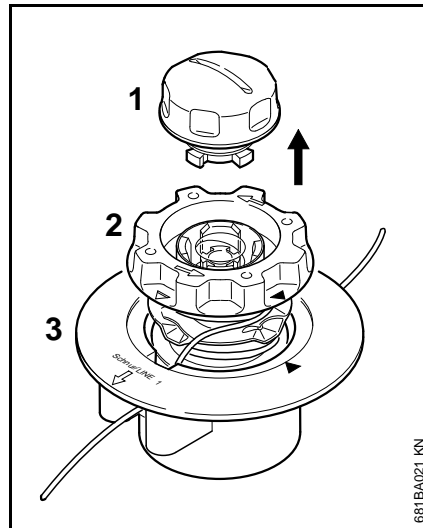

- Žací hlavu pevně přidržel a krytkou (1) tak dlouho otáčel v protisměru chodu hodinových ručiček, až je možné ji sejmout.
- Cívku (2) vytáhnout z pouzdra cívky (3) a zbytky struny odstranit.

Smontování žací hlavy

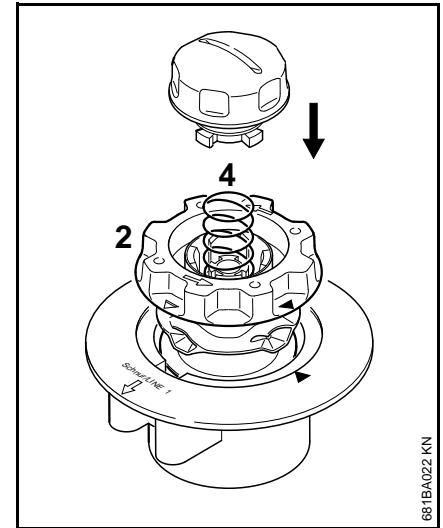

- **Prázdnou** cívku vložít do pouzdra cívky.
- Pokud pružina (4) vyskočila:
- Pružinu tak dalece zamáčknout do cívky (2), až se slyšitelně zaaretuje.
 - Žací hlavu namontovat – viz "Montáž řezného/žacího nástroje".

Navinutí struny na cívku

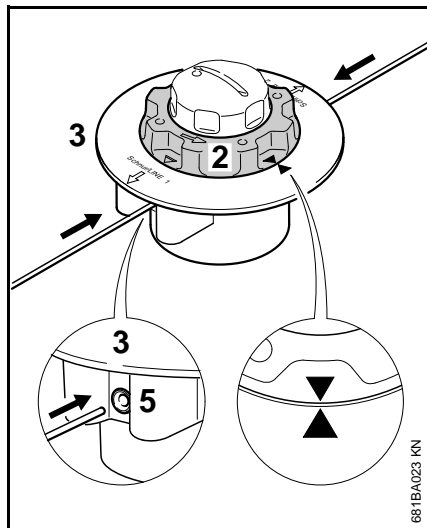

- K tomu použít strunu o průměru 2,0 mm (zelená barva).
- Ze svitku náhradní struny (zvláštní příslušenství) odříznout dvě struny, každá je 2 m dlouhá.
- Cívkou (2) otáčet v protisměru chodu hodinových ručiček tak daleko, až špičky obou šipek směřují k sobě.
- **Každou z obou** strun prosunout vždy **rovným** koncem skrze patičnou objímku (5) až k prvnímu znatelnému odporu do pouzdra cívky (3) – poté je zasunout dále až na doraz.

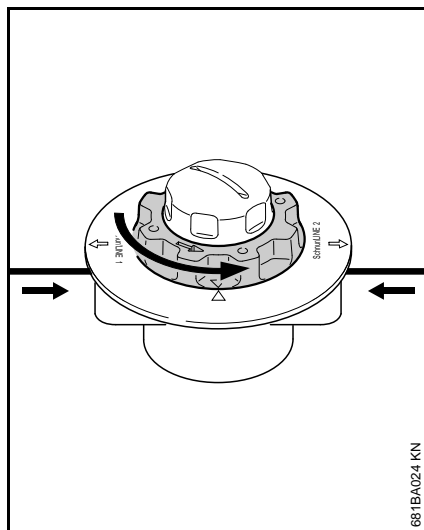

- Pouzdro cívky pevně držet.
- Cívkou otáčet v protisměru chodu hodinových ručiček tak dlouho, až nejkratší struna vyčnívá ještě cca. 10 cm z žací hlavy.
- V případě potřeby delší strunu zkrátit na cca. 10 cm.

Žací hlava je nyní naplněna strunou.

STIHL AutoCut 5-2

Před doplněním žací struny (dále jen "struna") bezpodmínečně zkontrolovat stav opotřebení žací hlavy.

 **VAROVÁNÍ**

Pokud jsou viditelné silné stopy opotřebení, musí být provedena výměna jednotlivých dílů žací hlavy nebo výměna kompletní žací hlavy.

Příprava stroje

- Vypnout motor.
- Stroj položit na zem žací hlavou směřující nahoru.

Odstranění zbytků struny

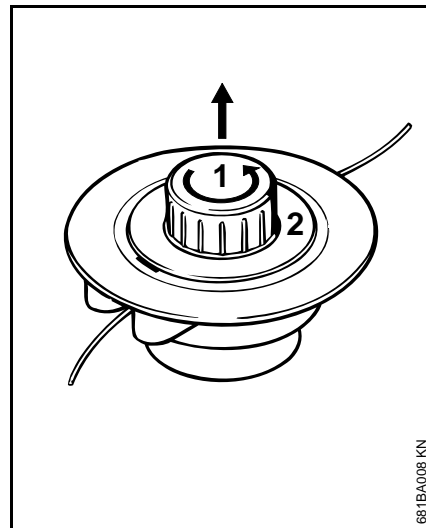

- Žací hlavu otevřít – k tomu ji přidržovat druhou rukou.
- Krytkou (1) otáčet v protisměru chodu hodinových ručiček.
- Cívkou (2) uvolnit ze zářezkové polohy, vyjmout z žací hlavy a zbytky struny odstranit.

Navinutí struny na cívku

Alternativně k jednotlivým strunám může být do žací hlavy vsazena také již kompletně naplněná cívka (zvláštní příslušenství).

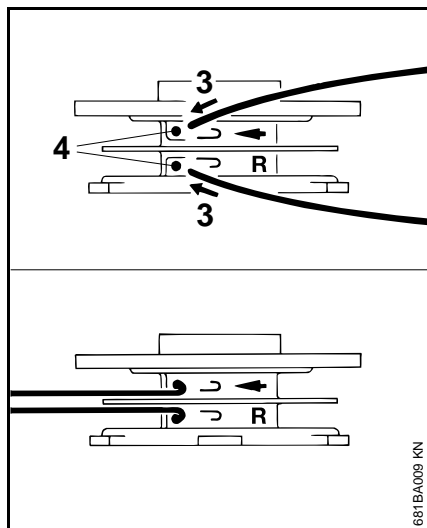

681BA009 KN

- K tomu použít strunu o průměru 2,0 mm (zelená barva).
- Ze svitku náhradní struny (zvláštní příslušenství) odříznout dvě struny, každá je 3 m dlouhá.
- Každou z obou strun vsunout vždy jen jedním koncem struny (3) do otvorů (4) v cívkce.
- Každou strunu na okraji otvoru ostře zahnout tak, až vznikne "zlom".

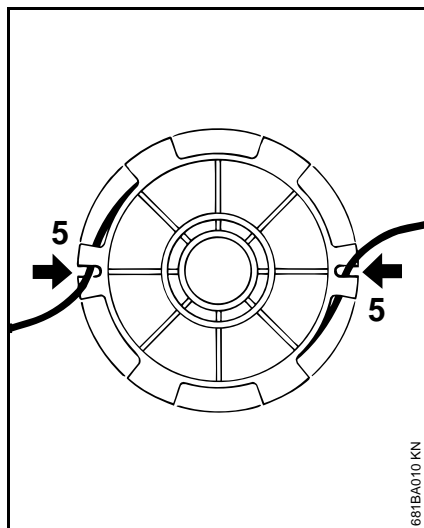

681BA010 KN

- Strunu řádaně a pevně navinout – do každé komory navinout vždy jen jednu strunu.
- Konce strun zavěsit do zářezů (5).

Smontování žací hlavy



UPOZORNĚNÍ

Před smontováním zajistit, aby byla vestavěna tlačná pružina (viz "Montáž řezného/žacího nástroje").

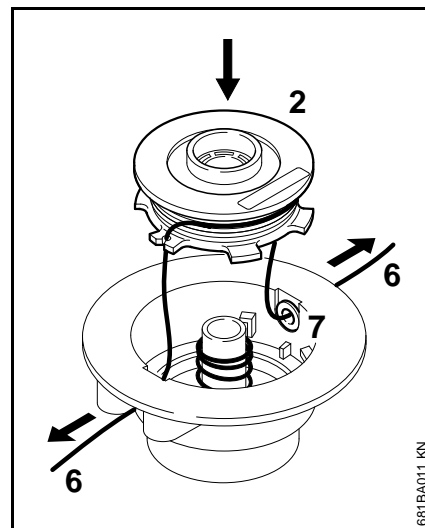

681BA011 KN

- Konce (6) strun protáhnout očky (7) a cívkku (2) zaaretovat v pouzdrú cívkky.

Struny se musejí při vsazení cívkky do žací hlavy opět uvolnit ze zářezů.

- Konce strun až na doraz vytáhnout.
- Žací hlavu opět namontovat.

Kontrola a údržba u odborného prodejce

Údržbářské úkony

STIHL doporučuje nechat provádět údržbářské a opravářské úkony pouze u autorizovaného, odborného prodejce výrobků STIHL.

Sací hlava paliva v palivové nádrži

- Sací hlavu paliva v palivové nádrži nechat jednou ročně vyměnit.

Ochranná mřížka proti jiskření v tlumiči výfuku

- V případě poklesu výkonu motoru nechat zkontrolovat ochrannou mřížku proti jiskření v tlumiči výfuku (stroj jí není ve všech zemích vybaven).

Pokyny pro údržbu a ošetřování

Následující údaje se vztahují na běžné pracovní podmínky. Při ztížených podmínkách (velký výskyt prachu atd.) a v případě delší denní pracovní doby se musejí uvedené intervaly odpovídajícím zkrátit.		před započítáním práce	po ukončení práce resp. denně	po každém naplnění palivové nádržky	týdně	měsíčně	ročně	při poruše	při poškození	podle potřeby
Kompletní stroj	optická kontrola (stav, těsnost)	X		X						
	vyčistit		X							
Ovládací rukojeť	funkční kontrola	X		X						
Vzduchový filtr	vyčistit							X		X
	vyměnit								X	
Sací hlava v palivové nádržce	nechat provést kontrolu odborným prodejcem ¹⁾							X		
	nechat vyměnit odborným prodejcem ¹⁾						X		X	X
Palivová nádržka	vyčistit							X		X
Karburátor	zkontrolovat volnoběh, žací nástroj se nesmí točit	X		X						
	doseřídít volnoběh									X
Zapalovací svíčka	doseřídít vzdálenost mezi elektrodami							X		
	vždy po 100 provozních hodinách vyměnit									
Otvor pro nasávání chladícího vzduchu	optická kontrola		X							
	vyčistit									X
Ochranná mřížka proti jiskření ²⁾ v tlumiči výfuku	nechat provést kontrolu odborným prodejcem ¹⁾		X					X		
	nechat provést vyčištění resp. výměnu odborným prodejcem ¹⁾								X	X
Přístupné šrouby a matice (mimo seřizovacích šroubů)	dotáhnout									X

Následující údaje se vztahují na běžné pracovní podmínky. Při ztížených podmínkách (velký výskyt prachu atd.) a v případě delší denní pracovní doby se musejí uvedené intervaly odpovídajícím zkrátit.		před započítáním práce	po ukončení práce resp. denně	po každém naplnění palivové nádržky	týdně	měsíčně	ročně	při poruše	při poškození	podle potřeby
Žací nástroj	optická kontrola	X		X						
	vyměnit								X	
	zkontrolovat pevné upnutí	X		X						
Bezpečnostní nálepka	vyměnit								X	

- 1) STIHL doporučuje odborného prodejce výrobků STIHL
 2) v závislosti na zemi odběratele jí stroj není všude vybaven

Jak minimalizovat opotřebení a jak zabránit poškození

Dodržením údajů tohoto návodu k použití se zabrání přílišnému opotřebení a poškození stroje.

Použití, údržbu a skladování stroje je bezpodmínečně nutné provádět pečlivě tak, jak je popsáno v tomto návodu k použití.

Za veškeré škody, které budou způsobeny nedodržením bezpečnostních předpisů a pokynů pro obsluhu a údržbu, nese odpovědnost sám uživatel. Toto platí speciálně pro níže uvedené případy:

- firmou STIHL nepovolené změny provedené na výrobku
- použití nástrojů nebo příslušenství, které nejsou pro stroj povoleny, nejsou vhodné nebo jsou provedeny v méněhodnotné kvalitě
- účelu stroje neodpovídajícímu použití
- použití stroje při sportovních a soutěžních akcích
- škody, vzniklé následkem dalšího použití stroje s poškozenými konstrukčními díly

Údržbářské úkony

Veškeré, v kapitole "Pokyny pro údržbu a ošetřování" uvedené úkony musejí být prováděny pravidelně. Pokud tyto úkony nemůže provést sám uživatel, musí jimi být pověřen odborný prodejce.

STIHL doporučuje nechat provádět údržbářské a opravářské úkony pouze u autorizovaného, odborného prodejce výrobků STIHL. Autorizovaným odborným prodejcům výrobků STIHL jsou pravidelně nabízena odborná školení a k jejich dispozici jsou dodávány Technické informace.

V případě neprovedení nebo neodborném provedení těchto úkonů může dojít ke škodám na stroji, za které nese zodpovědnost pouze sám uživatel. Jedná se mimo jiné o:

- škody na hnacím ústrojí vzniklé následkem opožděné či nedostatečné údržby (např. vzduchový a palivový filtr), nesprávným seřízením karburátoru nebo nedostatečným čištěním vedení chladicího vzduchu (žeber nasávání vzduchu, žeber válce)
- škody způsobené korozí a jiné škody vzniklé následkem nesprávného skladování
- škody na stroji v důsledku použití kvalitativně méněhodnotných náhradních dílů.

Součásti podléhající rychlému opotřebení

Některé díly stroje podléhají i při předpisům a určení odpovídajícímu používání přirozenému opotřebení a v závislosti na délce použití je třeba tyto díly včas vyměnit. Jedná se mimo jiné o:

- řezné/žací nástroje (všechny typy)
- připevňovací díly pro řezné/žací nástroje (otočný unášecí kotouč, matice a pod.)

- ochranné kryty řezných/žacích nástrojů
- spojku
- filtry (pro vzduch, palivo)
- startovací zařízení
- zapalovací svíčku

Důležité konstrukční prvky

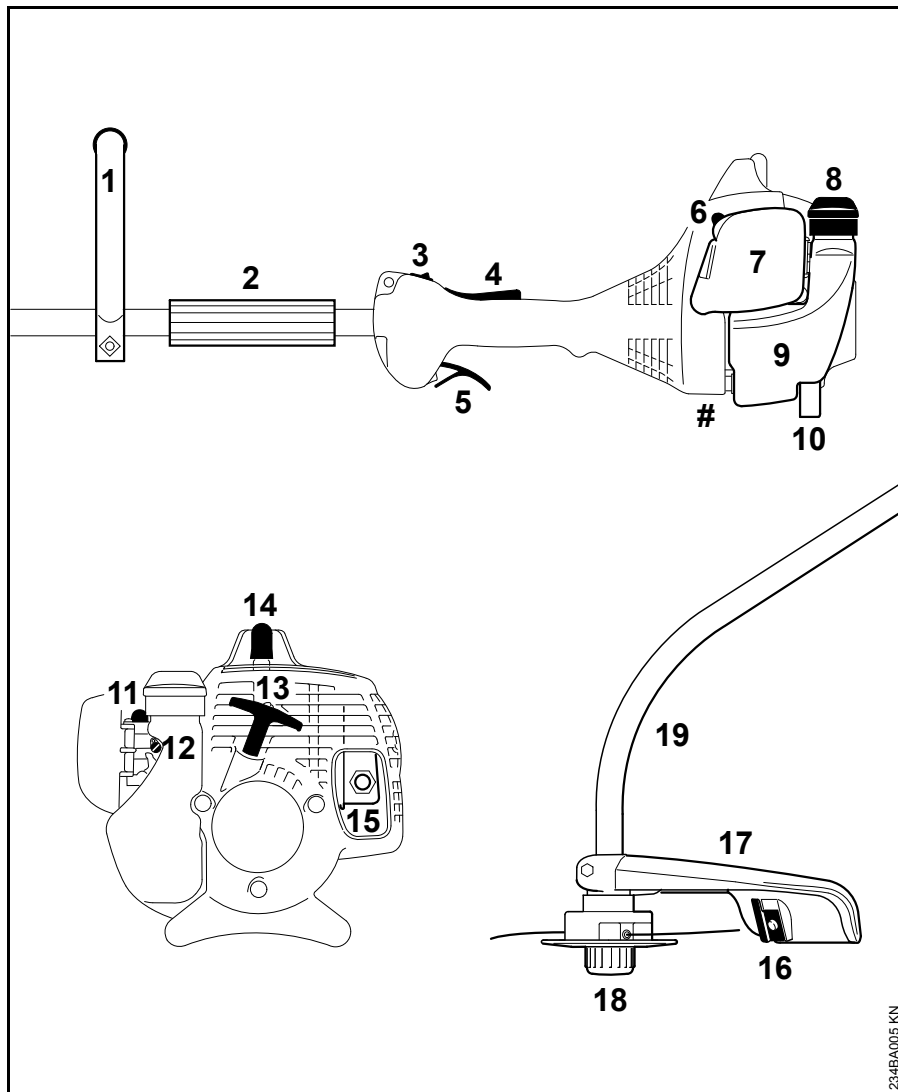

- 1 kruhová trubková rukojeť
- 2 objímka
- 3 zastavovací spínač
- 4 pojistka plynové páčky
- 5 plynová páčka
- 6 ovladač sytiče
- 7 víko vzduchového filtru
- 8 uzávěr palivové nádržky
- 9 palivová nádržka
- 10 podpěrka stroje
- 11 čerpadlo paliva
- 12 seřizovací šrouby karburátoru
- 13 startovací rukojeť
- 14 nástrčka zapalovací svíčky
- 15 tlumič výfuku (v závislosti na zemi odběratele s ochrannou mřížkou proti jiskření)
- 16 nůž (na odřezávání žací struny)
- 17 ochranný kryt
- 18 žací hlava
- 19 tyč
- # výrobní číslo

234BA005 KN

Technická data

Hnací ústrojí

Jednoválcový dvoudobý motor

FS 38

Zdvihový objem:	27,2 cm ³
Vrtání válce:	34 mm
Zdvih pístu:	30 mm
Výkon podle ISO 8893:	0,65 kW (0,9 k) při 7000 1/min
Volnoběžné otáčky:	2800 1/min
Rozpojovací otáčky (jmenovitá hodnota):	9500 1/min
Max. otáčky výstupního hřídele (upínka žacího nástroje):	9500 1/min

FS 38 2-MIX

zdvihový objem:	27,2 cm ³
Vrtání válce:	34 mm
Zdvih pístu:	30 mm
Výkon podle ISO 8893:	0,65 kW (0,9 k) při 8500 1/min
Volnoběžné otáčky:	2800 1/min
Rozpojovací otáčky (jmenovitá hodnota):	9500 1/min
Max. otáčky výstupního hřídele (upínka žacího nástroje):	9500 1/min

Zapalování

Elektronicky řízené magneto

Zapalovací svíčka (odrušená): Bosch WSR 6 F, NGK BPMR 7 A
Vzdálenost elektrod: 0,5 mm

Palivový systém

Na poloze nezávislý membránový karburátor s integrovaným čerpadlem paliva

Obsah palivové nádržky: 0,33 l

Hmotnost

FS 38

Bez náplně nádržky, bez žacího nástroje a ochranného krytu: 4,1 kg

FS 38 2-MIX

Bez náplně nádržky, bez žacího nástroje a ochranného krytu: 4,2 kg

Akustické a vibrační hodnoty

Ke zjištění akustických a vibračních hodnot se stejnou měrou zohledňují provozní stavy volnoběhu a jmenovitých maximálních otáček.

Podrobnější údaje ke splnění "Směrnice pro zaměstnavatele: Vibrace 2002/44/EG" viz www.stihl.com/vib.

FS 38

Hladina akustického tlaku L_{peq} podle ISO 7917

91 dB(A)

Hladina akustického výkonu L_{weq} podle ISO 10884

103 dB(A)

Vibrační hodnota $a_{hv,eq}$ podle ISO 22867

Rukojeť vlevo	Rukojeť vpravo
6,0 m/s ²	8,0 m/s ²

FS 38 2-MIX

Hladina akustického tlaku L_{peq} podle ISO 22868

91 dB(A)

Hladina akustického výkonu L_{weq} podle ISO 22868

104 dB(A)

Vibrační hodnota $a_{hv,eq}$ podle ISO 22867

Rukojeť vlevo	Rukojeť vpravo
8,0 m/s ²	8,0 m/s ²

Pro hladinu akustického tlaku a hladinu akustického výkonu činí faktor K- podle RL 2006/42/EG = 2,5 dB(A); pro hodnotu zrychlení vibrací platí faktor K- podle RL 2006/42/EG = 2,0 m/s².

REACH

REACH je názvem vyhlášky EG o registraci, klasifikaci a povolení chemikálií.

Informace ke splnění vyhlášky (EG) REACH č. 1907/2006 viz www.stihl.com/reach

Zvláštní příslušenství

Žací nástroje

Žací hlavy

- 1 STIHL AutoCut C 5-2
- 2 STIHL AutoCut 5-2
- 3 STIHL FixCut 5-2
- 4 STIHL PolyCut 6-3

VAROVÁNÍ

Žací nástroje používat pouze v závislosti na pokynech v kapitole "Přípustné kombinace žacího nástroje, ochranného krytu, dorazu a závěsného zařízení".

Zvláštní příslušenství pro žací nástroje

- žací struna, průměr 2,0 mm, zelená, různé délky; pro pozice 1 a 2
- žací struna, různé průměry, sada 50 kusů, délka 200 mm; pro pozici 3
- nylonové nože, sada 12 kusů; pro pozici 4

Připevňovací díly pro žací nástroje

- zástrčný trn, pro pozice 3 a 4
- přítlačný talíř, pro pozice 3 a 4
- přítlačný kotouč, pro pozice 3
- matice, pro pozice 3 a 4

Další zvláštní příslušenství

- ochranné brýle
- nosné popruhy
- kombiklíč

- zalomený šroubovák
- šroubovák na seřizování karburátoru
- STIHL ElastoStart (startovací lanko s rukojetí)

Aktuální informace ohledně tohoto a dalšího zvláštního příslušenství lze obdržet u odborného prodejce výrobků STIHL.

Pokyny pro opravu

Uživatelé tohoto stroje směji provádět pouze takové údržbářské a ošetrovací úkony, které jsou popsány v tomto návodu k použití. Obsáhlejší opravy směji provádět pouze odborní prodejci.

STIHL doporučuje nechat provádět údržbářské a opravářské úkony pouze u autorizovaného, odborného prodejce výrobků STIHL. Autorizovaným odborným prodejcům výrobků STIHL jsou pravidelně nabízena odborná školení a k jejich dispozici jsou dodávány Technické informace.

Při opravách do stroje montovat pouze firmou STIHL pro daný typ stroje povolené náhradní díly nebo technicky adekvátní díly. Používat pouze vysokokvalitní náhradní díly. Jinak hrozí eventuální nebezpečí úrazů nebo poškození stroje.

Firma STIHL doporučuje používat originální náhradní díly značky STIHL.

Originální náhradní díly značky STIHL se poznají podle číselného označení náhradních dílů STIHL, podle loga **STIHL**[®] a případně podle znaku  pro náhradní díly STIHL (na drobných součástkách může být také uveden pouze tento znak).

Likvidace stroje

Při likvidaci dbát na v dané zemi platné předpisy o likvidaci.

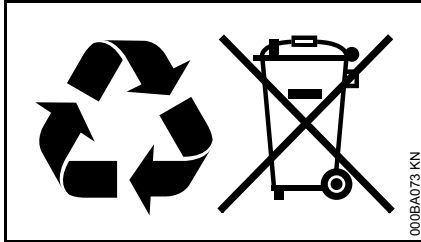

Výrobky STIHL nepatří do domácího odpadu. Výrobek STIHL, akumulátor, příslušenství a obal odevzdat do sběrný pro recyklaci zohledňující ochranu životního prostředí.

Aktuální informace o likvidaci jsou k dostání u odborného, autorizovaného prodejce výrobků STIHL.

Záruční a pozáruční servis

Záruční a pozáruční servis vám ochotně poskytne váš prodejce. Informace o dalších prodejních a servisních místech vám rádo sdělí zastoupení firmy A. STIHL v České republice:

Andreas STIHL, spol. s r.o.
Chrlická 753
664 42 Modřice

Potvrzení výrobce o konformitě CE

ANDREAS STIHL AG & Co. KG
Badstr. 115
D-71336 Waiblingen

potvrzuje, že stroj

konstrukce: křovinořez /
vyžinač

tovární značka: STIHL

typ: FS 38

sériová identita: 4140

zdvihový objem: 27,2 cm³

odpovídá předpisům směrnice
2006/42/EG, 2004/108/EG a
2000/14/EG a byl vyvinut a vyroben ve
shodě s níže uvedenými normami:

EN ISO 11806, EN 55012,
EN 61000-6-1

Ke zjištění naměřené a zaručené
hladiny akustického výkonu bylo
postupováno dle směrnice 2000/14/EG,
příloha V, za aplikace normy
ISO 10884.

Naměřená hladina akustického výkonu

FS 38: 109 dB(A)

FS 38 2-MIX: 107 dB(A)

Zaručená hladina akustického výkonu

FS 38: 110 dB(A)

FS 38 2-MIX: 109 dB(A)

Technické podklady jsou uloženy u:

ANDREAS STIHL AG & Co. KG
Produktzulassung

Rok výroby stroje a výrobní číslo jsou
uvedeny na stroji.

česky

Waiblingen, 01.08.2012
ANDREAS STIHL AG & Co. KG
V zast.



Thomas Elsner
vedoucí managementu skupin výrobků

Certifikát o jakosti



Veškeré výrobky firmy STIHL odpovídají nejvyšším nárokům na kvalitu.

Certifikací nezávislou společností se výrobcí, firmě STIHL potvrzuje, že veškeré výrobky splňují co se vývoje výrobku, pořízení materiálu, výroby, montáže, dokumentace a záručního a pozáručního servisu týče, přísné požadavky mezinárodní normy ISO 9001 pro systémy managementu kvality.

0458-234-1021-B

tschechisch



www.stihl.com



0458-234-1021-B